

焊接机构

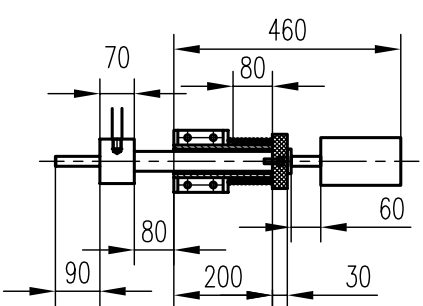

多点焊接设备设计方案

1. 焊接设备固定在框架上。
2. 多点焊接时，电极的移动通过电机带动齿轮齿条实现。
3. 焊接时，上电极的运动通过气缸或油缸来实现，行程约为60mm。